

HANDSCHOCK

Das Magazin, das einschlägt! Für den TBVD



nr. 9
4/17





**Ihr unabhängiger Versicherungsmakler
seit 1990**

Versicherungsschutz intuitiver / traditioneller Bogensport



Angebot Haftpflichtversicherung

Versicherungssummen für Jahresbeitrag inklusive Versicherungssteuer

3.000.000 €	Personen- und Sachschäden	238,00 EUR
5.000.000 €	Personen- und Sachschäden	273,70 EUR
10.000.000 €	Personen- und Sachschäden	333,20 EUR
3.000.000 €	für Mietsachschäden an Immobilien	
1.000.000 €	für Schäden aus Internetnutzung	
500.000 €	für Vermögensschäden	
30.000 €	für den Verlust fremder Schlüssel	

Versicherte Tätigkeiten:

- intuitives- und traditionelles Bogenschießen in- und outdoor
- klassischer Bogensport
- therapeutisches Bogenschießen
- Kursangebote, Firmen- und Privatevents und als Veranstaltungsbaustein auf Veranstaltungen/Festen/Märkten
- Bogenbaukurse (Pfeil- und Bogenbau)
- der Betrieb eines Bogenschießparcours (auch 3D-Parcours)
- Verkauf von Bogensportartikeln - auch als Internetshop
- die Durchführung von Turnieren und Wettkämpfen
- die Ausbildung im Bereich Bogensport

Gerne passen wir den Versicherungsschutz Ihren individuellen Bedürfnissen an und stehen Ihnen für eine ausführliche Beratung zur Verfügung.

**Unser Team berät Sie gerne
HHB Versicherungsmakler eK
Wilhelm-Mauser-Str. 31
50827 Köln
info@hhbock.de
0221 / 540 27 0
0221 / 540 27 19
bogensport.hhbock.de**

Editorial

... und wieder ist ein Jahr vorbei! Dank der Ausrichter unserer beiden Meisterschaften und unseren Mitgliedern, die daran teilgenommen haben, kann man auch dieses Jahr als „erfolgreich“ bezeichnen. Es freut mich, dass der TBVD bei den traditionellen Bogenschützen einen so enormen Zuspruch findet. Der Vorstand hat 2016, im Gründungsjahr, die erste Deutsche Meisterschaft auf die Beine gestellt, 2017 gab es schon zwei Deutsche Meisterschaften in zwei unterschiedlichen Disziplinen und 2018 wird neben diesen beiden Meisterschaften noch das „World of Traditional“ (WoT) stattfinden, so dass wir drei Events managen müssen. Eine weitere Steigerung gibt es jedoch nicht. Das WoT wird künftig alle zwei Jahre an dem verlängerten Himmelfahrt-Wochenende in Verbindung mit einem kleinen Bogenmarkt und diversen Workshops auf dem Turnierkalender stehen.

Auf der Pader-Bow am 18. + 19. November 2017 und der ArcCon am 24.+25. Februar 2018, sind wir wieder mit einem Messestand vertreten und für Fragen und Anregungen offen.

Ich wünsche euch allen ein frohes Weihnachtsfest und einen guten Rutsch ins neue Jahr....

euer Kalle Hörnig



Impressum

Herausgeber:
Verlag Karl-Heinz Hörnig
Hauptstr. 47
55765 Oberhambach

Redaktion und Anzeigen:
Karl-Heinz Hörnig
Hauptstr. 47
55765 Oberhambach
email: kalles-longbows@gmx.de
Tel. 0172-7034676

Titelbild:
Stephanie Berendt

Mitarbeiter dieser Ausgabe:
Dirk Rößner, Stephanie Berendt,
Nadine Kubenka, Egon Weiler

Handschock ist das offizielle
Magazin für den TBVD.
Erscheinungsweise 4 x im Jahr.
Es wird kostenlos an alle Mitglieder
des TBVD zugestellt.

Nachdruck, auch auszugsweise, nur
mit schriftlicher Genehmigung der
Redaktion.

„Kennt Ihr den schon?“

In dieser Rubrik möchten wir euch besondere und sonderbare, verwunderliche und wunderbare traditionelle Bögen vorstellen, die mit Sicherheit noch nicht vielen von euch begegnet sind.

In dieser Ausgabe:

„Den kennt ihr sicher noch nicht“ 1. Teil

von Dirk Rößner (Bilder und Text)

Diesmal werden einige vollkommen unterschiedliche Bögen vorgestellt, die den wenigsten von euch bekannt sein werden.

Expanderbogen

Eindeutig ein Eigenbau, bestehend in seiner Einfachheit, aber können die Leistungswerte auch überzeugen? Der Expanderbogen ist ungespannt etwa 113cm von Tip zu Tip und hat eine Sehnenlänge von 103cm.

Streng genommen müsste der Expanderbogen eher Impanderbogen heißen, denn seine Leistung resultiert nicht aus dem Auseinanderziehen eines Gerätes sondern, dass die beiden Enden zusammengedrückt werden. Ursprünglich handelte es sich hier um ein Trimmgerät aus den 1960er Jahren, das mit beiden Händen vor dem Körper zusammen gedrückt wurde.

Nun zum Schusstest dieses Bogens.

Die Bogenlänge beträgt aufgespannt 103cm (je nach Standhöhe) und das Zuggewicht liegt bei ca. 2,5 Kg @ 28", also etwa 5 lbs.

Der Nullpunkt des Bogens, also die Entfernung, bei der die Pfeilspitze im Zielpunkt sitzt, beträgt ca. 6 Meter mit einem Carbonpfeil mit 24g Gewicht.

Die weiteste Entfernung bei einem Schusswinkel von 45 Grad lag bei 27 Metern.

Die Tips, also Bogenenden sind überproportional stark gehalten, was wohl der früheren Bestimmung des Bogens geschuldet ist.

Fazit: Ein prima Bogen um in den Wintermonaten auch in der kleinsten Wohnung Spaß zu haben.



Frank Riedel



Traditionelles Bogenschießen und Zubehör

Reesenberg 39
D-24145 Kiel

+ 49 431 2605590
+ 49 172 9917646
greygoose@web.de

WWW.BOWSTORE.DE



Peter Lenze
Fachgeschäft f. traditionelles Bogenschießen

Burgdorferstr.85
31311 Uetze
Tel: 05173 92 25 00
Fax: 05173 24 08 17
Handy: 0170 3474 153
Online Shop: www.bowstore.de
info@bowstore.de

Varabow

Der außergewöhnliche Varabow, erfunden von Jerome van Hencke, Arkansas, in den späten 1960er Jahren, geht da schon ganz anders zur Sache.

Tatsächlich wurde dieser Bogen eine Zeit lang in Serie gebaut und es existieren nachweislich noch einige Exemplare dieser merkwürdigen Spezies. In einem amerikanischen Forum wird davon gesprochen, dass etwa 250 davon hergestellt wurden.

Die Beschleunigungskraft wird hier einzig und allein durch Gummibänder erzeugt, wobei das Zuggewicht durch verschiedene Aufnahmen variiert werden kann (natürlich auch durch die Verwendung verschiedener Gummis, deshalb wohl auch der Name Varabow).

In einer Anzeige wird der Varabow als „die größte Verbesserung im Bogensport seit Robin Hood“ angepriesen.

Das Patent, welches im Januar 1969 beantragt wurde, erhielt im Januar 1971 die Zulassung.

Der Bogen wurde sowohl in Rechtshand- als auch in Linkshandausführung gebaut.

Greatest Improvement In Archery Since Robin Hood!

VARABOW — A brand new concept and design development offering revolutionary improvements in archery bow efficiency and performance.

VARABOW IS VERSATILE — OFFERING NEW SOLUTIONS TO OLD PROBLEMS!

The variable feature provides quick and easy change of draw weight to suit the individual on the occasion. This feature is most desirable and convenient. One Varabow can easily take the place of several regular bows. The Varabow adjustment has seven positions or increments of spaces, roughly two pounds each. It adjusts when extra light or heavy draw weight beyond the adjustment range is desired. Light or heavy power bands are available at a small cost.

Varabow

Patent Pending

The **VARABOW** is ideal for both target practice and game hunting. It is remarkably quiet, accurate and powerful and very little bow torque or rebound and can be shot from positions in brush and even not possible with regular bows. Easy to string up — no tools or devices needed — can be left strung up or can easily be unstrung for storing or traveling.

INVENTOR
Jerome H. Van Hencke

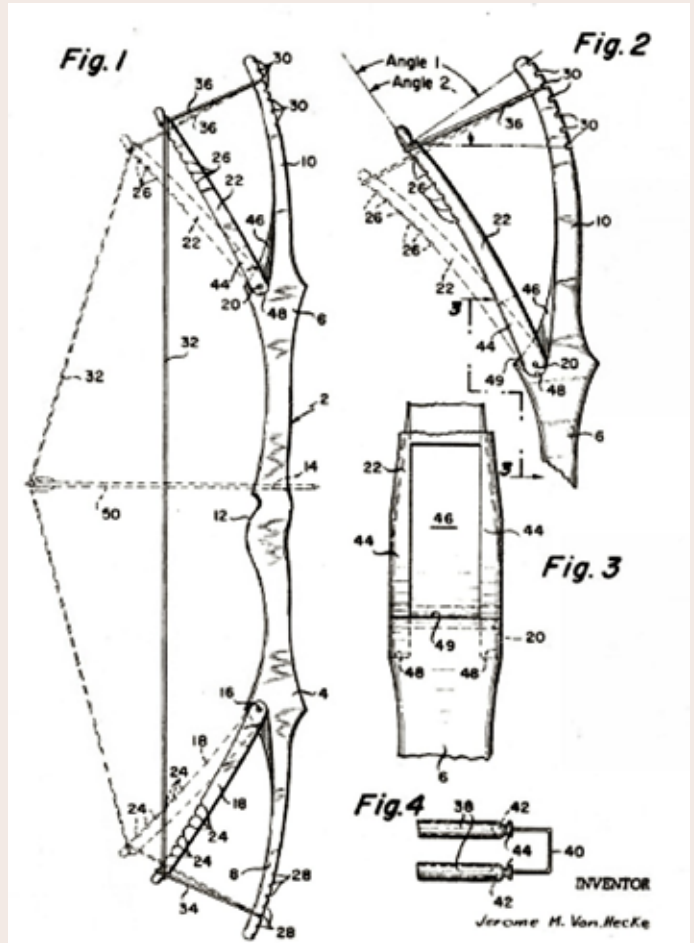

Ed Mahony
Outdoor Adventure

Little Cocobolo Hunter

Das ideale Messer für den Bogenschützen
Klinge 440C, Griffschalen Cocobolo, incl. Lederscheide
Sonderpreis für Bogensportler: 40 Euro inkl. Versand
bei Emailbestellung unter Kennwort
„Bogenmesser“

Tel.: 0174-947 16 88 (abends ab 18 Uhr)
Email: edmahony@arcor.de
www.edmahony-knives.com

Arrow-Fix®
www.arrow-fix.com

Helmut Dittrich
Geschäftsführer
+49 171 53 86 301

Die Lösung für die Reparatur von Holzpfeilschäften
Lange Furche 13 · 70736 Fellbach · Deutschland · sales@arrow-fix.com



Schusstest:

Durch die verwendeten Gummis, die zur Bespannung von Zelten mit Heringen genutzt werden, war die Auszugslänge auf 20" begrenzt. Im entsprechenden Auszug wurde ein Zuggewicht von 23lbs gemessen.

Für die Schussversuche wurde wieder der 24g Carbonpfeil eingesetzt. Der Nullpunkt des Varabow konnte hiermit bei etwa 15m ausgeschoßen werden und die maximale Reichweite wurde mit über 50 Metern gemessen.



Fazit: Bei Verwendung von Hochleistungsgummis kann dieser Bogen tatsächlich einiges leisten, zumal das Schussverhalten sehr ruhig und ohne jeglichen Handschock als durchaus komfortabel zu bezeichnen ist.



ARTchers Land

Bogensportparcours

ARTchers Lake & ARTchers Park

Turniere Unterricht Bogenbau & Verkauf



www.artchers-land.de

Geschenk-Ideen für Bogenschützen



NEU!

TRADITIONELL BOGENSCHIESSEN
Kalender 2018
Best.-Nr. 817 **19,90 €**



PFEIL UND BOGEN
IN DER RÖMISCHEN KAISERZEIT
Holger Riesch

300 farbige Seiten, 21 x 27 cm
Best.-Nr. 048 **44,00 €**

NEU!



FLINTHANDWERK
Wulf Hein & Marquardt Lund

372 farbige Seiten, 21 x 27 cm
Best.-Nr. 047 **48,00 €**



TB TASCHE
mit TB Männel, grau
Best.-Nr. tb-bag
4,50 €



TB BASEBALL UNISEX
mit kleinem TB Wappen
Größen XS - XXL **28,00 €**



Sonderpreis
9,80 €

ARROW PENS

Der erste Pfeil mit Tinte, 2-er Pack!
Stylische Designer Kugelschreiber als Pfeile
mit schwarzer Tinte. Die Pfeilspitze ist der
abnehmbare Verschluss.
Best.-Nr. 806 **9,80 €**

Gratis dazu bei
Bestellungen über
100,- €



Der passt immer!
TB-SHOP
Geschenk-Gutschein
für **10, 20, 30, 50 €**
oder nach Wunsch.



RIESENPAKET 3

TB 3,5,8,10,13,15-17,19-66
= 56 Magazine für **60,00 €**
Best.-Nr. paket-xxl

TB LOGO ANHÄNGER

26 x 20 mm. Kann an Kette oder
Lederband getragen werden.
Best.-Nr. 410 **29,80 €**

Das alles und noch viel mehr findet ihr auf
bogenschiessen.de/shop



VERLAG ANGELIKA HÖRNIG

Siebenpfeifferstraße 18 • D-67071 Ludwigshafen
Fon 0621 - 65 82 197-0 • shop@bogenschiessen.de

Letzter Versandtag vor Weihnachten 20.12.2017





Vorstellung : Osmanischer Horn-Sehne-Kompositbogen von Francesco Alessi

von Stephanie Berendt

Reflexbogen sind in mehreren Varianten gebräuchlich bzw. im Handel erhältlich. Zunächst gibt es die Variante, bei der die Wurfarme komplett aus Fiberglas bestehen (in der Regel mit Leder bezogen), nur bei Griff und Siyahs (die steifen Wurfarmenden der Bogen) ist Holz verbaut. Diese Kategorie zeichnet sich durch einen günstigen Preis aus, ist jedoch aufgrund der schwachen Leistung für ambitionierte Schützen nicht besonders empfehlenswert. Die nächste Kategorie stellen glaslamierte Bogen dar, bei denen das Holz der Wurfarme an Bauch und Rücken durch Glasfaserlaminat verstärkt wird. Diese Bogen sind je nach Modell sehr leistungsfähig und bewegen sich preislich im Bereich von einigen hundert Euro. Beispiele wurden von Stephan im Handschock Nr. 6 vorgestellt. Und schließlich die Horn-Sehne-Kompositbogen (im Folgenden Kompositbogen genannt), wie sie auch zu historischen Zeiten gebräuchlich waren.

Zunächst ein paar allgemeine Informationen zu Kompositbogen:

Diese Bogen bestehen aus einem Holzkern, der auf der Bauchseite mit sehr druckstabilem Horn belegt ist und auf dem Rücken mit zugstabilen Tiersehnen verstärkt ist. Hierdurch werden extreme Biegeradien möglich, die allein mit Holz nicht umsetzbar wären. Die steifen Wurfarmenden (Siyahs) ermöglichen durch die Hebelwirkung einen weichen Auszug und eine große Energiespeicherung im Bogen. Durch die Verwendung dieser Materialien und die Verbindung mit flexiblem Leim (z.B. Hautleim) können mit diesen Bogen auch sehr leichte Pfeile verschossen werden ohne den Bogen zu beschädigen.

Wann und vor allem warum die Menschheit auf die Idee gekommen ist, Bogen mit solch anspruchsvoller Konstruktionsweise zu bauen ist nicht vollständig bekannt. Einige mögliche Gründe könnten sein:

In Steppengebieten (wo Reflexbogen hauptsächlich zum Einsatz kamen) gab es nicht genügend geeignetes Holz um gute Selfbows zu bauen. Für den Bau leistungsfähiger Bogen musste daher auf Materialkombinationen zurückgegriffen werden.

Die Bogen konnten durch diese Bauweise kürzer gebaut werden, hierdurch waren sie besonders vom Pferd leichter zu verwenden.

Insbesondere im Bereich höherer Zuggewichte, wie im Kriegseinsatz üblich, sind diese Bogen leistungsfähiger als Bogen anderer Bauweise.

In der Regel sind Kompositbogen haltbarer als Holzbogen, häufig wurden sie über mehrere Generationen genutzt.



Heutzutage stehen uns neben dieser traditionellen Bauweise natürlich auch moderne Materialien wie Fiberglas zur Verfügung, so dass man durchaus günstiger an leistungsfähige Bögen kommen kann, zumal der Bau eines Kompositbogens ein enormes Maß an Handarbeit und Zeitaufwand fordert.

So war mir von vornherein klar, dass ich am Ende einer mindestens mehrmonatigen Wartezeit einen Bogen in der Hand halten werde, der in Pflege und Nutzung anspruchsvoller zu handhaben sein würde als mein bisheriger glasbelegter osmanischer Bogen. Außerdem war klar damit zu rechnen, dass er, was die Leistungsfähigkeit betrifft, meinem Bogen unterlegen sein würde, da die Vorteile der klassischen Kompositbauweise erst bei höheren Zuggewichten als sie von mir zu händeln wären zum Tragen kommen.

Allerdings kann man ja bekannterweise nicht genug Bögen haben und das Hobby kann schnell in einer Art Sammlung enden. Wenn man zudem großer Fan von Reflexbögen ist und sich intensiv mit diesen Bögen und der zugehörigen Schießweise beschäftigt, ist der Besitz und der Gebrauch eines original osmanischen Horn-Sehne-Kompositbogens etwas ganz Besonderes.



So kam es, dass ich vor etwa einhalb Jahren einen solchen Bogen bei Francesco Alessi, einem italienischen Bogenbauer, bestellte.

Für diesen Bogenbauer entschied ich mich, da er meiner Meinung nach sehr schöne und filigran gestaltete osmanische Bögen baut, was bei dem von mir angestrebten, für Kompositbögen eher niedrigen Zuggewicht, von 35 bis 40 Pfund die Voraussetzung für einen ausreichend leistungsfähigen Bogen darstellt.

Selbstverständlich war es problemlos möglich Details abzusprechen wie gewünschte Bogenlänge, Grifforn, usw. Unter anderem sicherte ich ihm zu, dass er sich gerne Zeit lassen könne, schließlich habe ich ja einen sehr guten glaslaminierten Bogen (Osmane von Sylwester Styrzula) und hatte es daher nicht eilig. Außerdem lautete der Deal mit mir selbst: bevor du nicht endlich die Steuererklärung gemacht hast gibt's auch keinen Bogen! Diese Ab-



sprache mit Francesco war sicherlich der Grund, warum der Bau insgesamt ein einhalb Jahre dauerte, was deutlich über der normalen Bauzeit liegt. Mit diversen Bildern von den Baufortschritten wurde

meine Vorfreude auf den Bogen auch immer wieder deutlich gesteigert und es war auch noch Zeit, um bei einer Stippvisite in Istanbul nach Ideen für die gewünschte Dekoration zu schauen.

So kam es, dass ich schließlich vor etwa zwei Wochen das langersehnte Schmuckstück in den Händen hielt und es ist natürlich real noch viel schöner als auf allen Fotos. Noch eine Anmerkung zum Service: der Kaufpreis wurde erst bei Fertigstellung des Bogens fällig und Francesco Alessi bietet selbstverständlich an, den Bogen zurückzunehmen falls er nicht gefällt, was in meinem Falle aber völlig außerhalb meiner Absichten lag. Mitgeliefert wurde eine Ersatzsehne sowie eine Spannschnur, eine Anleitung zum Spannen kam per Internet.





Kompositbogen benötigen beim Aufspannen und beim Schießen besondere Aufmerksamkeit, da es sein kann, dass sich der Tiller verändert und entsprechend durch „zurechtbiegen“ durch den Schützen korrigiert werden muss. Ich denke es spricht für den Bogenbauer, dass sich mein osmanischer Bogen ganz unproblematisch per Durchsteigemethode spannen lässt, ohne dass größere Korrekturen nötig sind. Auch während des Schießens sind Korrekturen so gut wie nicht nötig und der Tiller veränderte sich auch nach ca. 80 Schuss im Training nicht merklich, so dass Korrekturen nicht nötig waren. Nach einigen Testschüssen und dem Ausschießen des Nockpunktes haben wir unser erstes komplettes Training hinter uns und ich bin von den Schießeigenschaften ebenfalls positiv überrascht.

Die Pfeile verlassen sehr sauber den Bogen und treffen präzise das Ziel ... wenn die Schützin nicht schlampt ... Durch das leichte Gewicht und die Kürze erzieht der Bogen natürlich sehr zum sauberen Schussablauf. Aber dies gelingt zunehmend immer besser und ich habe mich schnell an das etwas höhere Zuggewicht gewöhnt. Der Auszug ist auf Grund der Bauweise

weich und sehr angenehm, ein Handschok ist nicht spürbar. Während des Trainings hatte ich bereits zwei rekordverdächtige Passen und die restlichen werden hoffentlich in Zukunft auch noch. Leider hatte ich noch keine Möglichkeit die Pfeilgeschwindigkeit zu bestimmen. Gefühlt schätze ich sie vielleicht etwas langsamer als die meines glaslaminierten osmanischen Bogens von Sylwester Styrzula (der bei 8 gpp Pfeilen 207 fps erreicht) allerdings nicht viel langsamer, was mich angenehm überrascht. Laut Bogenbauer könnte ich das Pfeilgewicht allerdings problemlos bis auf 2 gpp reduzieren, so dass bei entsprechendem Material die Geschwindigkeit noch gesteigert werden kann (was die Frage aufwirft wo ich 80 Grain Pfeile herbekomme ... Strohhalme?), aber Geschwindigkeit ist ja nicht alles.

Insgesamt bin ich sehr zufrieden mit dem Bogen und von den Schusseigenschaften sehr angenehm überrascht.

Einige weitere Daten zum Bogen:

Verwendete Materialien: Walnussholz (Siyahs) und Ahornholz, Wasserbüffelhorn, Rindersehnen, Knochenoverlay an den Tips, Haut- und Fischleim, Seide zum Schutz der Sehenschicht.

Maße: Nock to Nock: 111 cm, Sehnenlänge 98 cm, Standhöhe 17 cm

Gewicht: 250 g

Zuggewicht: 40 Pfund bei 28 Zoll, Auszug bis max. 29 Zoll. An-

merkung: Durch die Verwendung von Naturmaterialien kann das Zuggewicht je nach Temperatur und Luftfeuchtigkeit variieren.



+49 8552 - 97 36 61

Bogenshop Binder

... und du bist endlich am Ziel

Von der Armbrust bis zur Zielscheibe
Komplettsortiment für Traditionelle Bogenschützen

Made by Binder in Niederbayern:
wir fertigen speziell für Dich
Sehnen, Pfeile, Schäfte, Lederwaren, Federstanze, Selfnocker,
gestanzte Federn in 2500 Möglichkeiten, Langbogen, ...

- # 3D Parcours
- # Bogenbaukurs
- # Onlineshop
- # 250 qm Ladengeschäft



Bogenshop Binder
Helmut Binder
Neudorf 9
94481 Grafenau/Neudorf

order@bogenshop-binder.de
www.bogenshop-binder.de



Langbogen-Fachwart stellt sich vor

Liebe Freunde des traditionellen Bogenschießens, mein Name ist David Merschingk und ich möchte mich hiermit als neuer Fachwart Langbogen bei euch vorstellen.

Ich wohne im Herzen Niedersachsens zwischen Hannover, Celle und Braunschweig im schönen Uetze, bin verheiratet und stolzer Papa eines fast zweijährigen Sohnes.

Beruflich bin ich in der Chemischen Industrie angestellt und helfe nebenbei bei meinem Schwiegervater, Peter Lenze, in seinem Bowstore mit.

Zum Bogenschießen bin ich über meine Frau gekommen. Als sie mir ihr Hobby erklärte, war die Neugier in mir sofort geweckt. Wenige Tage später besuchten wir das ArchersLand in Repke. Der lockere Umgang, den die Leute dort an den Tag legten, hat mich gleich überzeugt. Zu meiner Überraschung musste ich feststellen, dass es doch nicht so einfach ist, so ein Gummitier zu erlegen. Das konnte ich natürlich so nicht hinnehmen und daher verbrachten wir nun fast jedes Wochenende im ArchersLand.



BAD WOLF COMPANY 



Für Herren

und Damen

TBVD Verbandskleidung ist bei der **BAD WOLF COMPANY** in vier Farben erhältlich.

T-Shirt	je 15,- €
Polo-Shirts	je 25,- €
Caps	je 10,- €



Bestellungen bitte an:
BAD WOLF COMPANY
Hauptstr. 47
55765 Oberhambach
Tel.: 06782-8763163
bad-wolf-company@gmx.de
www.bad-wolf-company.de

Nach einigen Trainingseinheiten wurden die Ergebnisse immer besser und der Suchtfaktor immer größer. So kam es dann auch, dass Dirk Rössner uns wenige Zeit später, zu unserer großen Freude, in sein ArchersLand-Team aufnahm.

Peter Lenze brachte mir alle grundlegenden Dinge bei, die man zum Bogenschießen braucht und nahm mich von nun an auch zu vielen Turnieren mit. Durch die Möglichkeit, hier mit erfahrenen Schützen zu schießen, konnte ich sehr schnell gut genug werden, um relativ weit oben mitschießen zu können. Auch mein Fachwissen rund um den Bogen konnte ich in Peters Laden schnell vertiefen. Dies alles ist nun mehr als vier Jahre her und ich fühle mich der Herausforderung Fachwart Langbogen gewachsen. Ich freue mich schon jetzt auf viele weitere Jahre Bogenschießen mit euch.

Zukünftig stehe ich euch gern mit Rat und Tat zur Seite. Zögert also bitte nicht, mich anzusprechen oder mir zu schreiben.

Zum Abschluss möchte ich es nicht versäumen, den Mitgliedern zu danken, die mir ihr Vertrauen bei der Wahl entgegen gebracht haben.

Bis dahin alle ins Kill,
David

Bogenschießen in der Schule? Ja klar!

Bogenschießen wird am Hessenkolleg Wetzlar groß geschrieben. Immerhin sind 50 % der Lehrerinnen aktive Bogenschützinnen und die wiederum sind natürlich größtenteils im TBVD organisiert. Das Hessenkolleg Wetzlar ist eine Schule für Erwachsene, an der diese mit staatlicher Unterstützung auf dem zweiten Bildungsweg das Abitur oder die Fachhochschulreife erwerben können.

Alljährlich findet eine Projektwoche statt, bei der sich die Studierenden in verschiedenste Projekte einwählen können und einen Blick über den berühmten Tellerrand des alltäglichen Unterrichts hinaus wagen. Was läge näher, als auch ein Projekt rund ums Bogenschießen anzubieten? Schließlich sind Zielstrebigkeit, Fokussierung und Konzentration nicht nur beim Bogenschießen sondern auch im Schulalltag erstrebenswerte Fähigkeiten. Nicht zu vernachlässigen sind natürlich die sportlichen Aspekte sowie das gemeinsame Erlebnis in der Natur.

So konnte das beliebte Projekt in diesem Jahr bereits zum zweiten Mal mit der finanziellen Unterstützung des Förderkreises der Schule stattfinden. 16 Studierende konnten die begehrten Plätze für das viertägige Programm ergattern.

Am ersten Tag war zunächst handwerkliches Geschick gefordert und das Projekt startete mit der Herstellung der benötigten Pfeile. Was dem geübten Pfeilbauer leicht von der Hand geht ist für manchen Neuling natürlich eine Herausforderung und so klebte bei manchem Studierenden die Feder schon mal sonstwo, aber der Finger stattdessen sauber am Pfeilschaft und auch manche Federwicklung löste sich kurz vor der Vollendung doch in



Wohlgefallen auf. Aber wie heißt es so schön: Übung macht den Meister. Und so stand am Ende des Tages genügend Munition zur Verfügung: Es konnte losgehen.

Am nächsten Tag stand gleich ein kleines Highlight auf dem Programm. Zunächst startete der Tag mit einer Einweisung und ersten Übungen mit Pfeil und Bogen. Da man am Anfang sowieso noch nicht ganz zielsicher mit Pfeil und Bogen ist, gibt es nichts Naheliegenderes, als sich eine gute Ausrede zu suchen warum man nicht trifft. Diese Ausrede hieß in diesem Fall Ike, ein Pferd. Nach dem Motto "es kann nur einfacher werden" starteten die Studierenden ihre Bogenschießkarriere also gleich vom Pferderücken. Mit der richtigen Taktik: möglichst dicht an einem möglichst großen Ziel vorbeireiten, konnten dennoch einige Pfeile zunächst im Schritt und dann im Galopp auf der Scheibe

platziert werden. Eine große Hilfe stellte dabei natürlich die Erfahrung von Ike als Voltigierpferd, seine Geduld und seine erstaunliche Gutmütigkeit dar sowie der Voltigiergurt, mit dessen Hilfe es auch Nicht-Reitern und Nicht-Schützen gelingt im Galopp stabil und freihändig sitzen zu können und den Bogen zu bedienen.



Am nächsten Tag stand ein Besuch des 3D-Parcours in Erda auf dem Programm. Das Schießen im Gelände bereitete den Studierenden erwartungsgemäß große Freude und viele spannende Herausforderungen, die Dank des schön gestellten Parcours der Aartal Poachers gut zu bewältigen waren und den ein oder anderen Studierenden motivierten, sich auch zukünftig weiter mit dem Bogenschießen befassen zu wollen. Vielleicht findet bald der ein oder andere auch seinen Weg in den TBVD?



Am letzten Tag der Projektwoche hieß es "back to the roots" und der Bogen wurde gegen eine Speerschleuder ausgetauscht. Selbstverständlich mussten Schleudern und Speere zunächst hergestellt werden und so wurde nach erfolgreicher Holzsuche als Ausgangsmaterial für die Schleudern geschnitzt, gebohrt, angespitzt, befiedert usw. Zum Abschluss wurden die Schleudern natürlich ausgiebig getestet, wobei immerhin Weiten bis 40 m erreicht wurden. Auch der Anblick von 16 gleichzeitig geschleuderten Speeren war sehr beeindruckend

und man kann sich gut vorstellen wie unwohl sich ein Beutetier in der Steinzeit in einer solchen Situation gefühlt haben muss.

Trotz einiger blauer Flecke, die ab und an die Bogensehne auf dem ein oder anderen Arm hinterlassen hat, waren sich alle Studierenden sowie die Projektbetreuer einig: ein tolles Projekt, das auf jeden Fall den Wunsch nach "Mehr" weckt und gut die Faszination eines wundervollen Hobbys und einer anspruchsvollen Sportart vermitteln konnte.

Stephanie Berendt

ICH KOMME ZU IHNEN!



Unter meiner Anleitung lernen Sie die Grundlagen des traditionellen Bogenbaus. Bei Ihnen zu Hause fertigen Sie zusammen mit Freunden Ihren eigenen Bogen.



Holzbogenbau Konrad Vögele
 Hohbäumleweg 18
 D- 88416 Bellamont
 Tel: +49 (0) 7358 - 9616199
www.holzbogenbau.com



Blasrohrsport in Deutschland von Egon Weiler

Ein Dart – ein Rohr – ein Ziel!

Tiiiiief Luft holen und auf geht's in die 1. offenen Baden-Württembergischen Meisterschaften im 3D Blasrohrschießen.

Am Sonntag den 24. September wurden in Rinklingen die 1. Baden-Württembergischen Meisterschaften im 3D Blasrohrschießen des Blasrohr-Sportverband Deutschland e.V. ausgetragen. Bei Kaiserwetter kamen insgesamt 38 Teilnehmer zusammen. Nachdem sich die Gruppen gebildet hatten, wurden diese auf dem extra für die Meisterschaft gestellten Parcours verteilt. Um 10:00 Uhr durften die

Teilnehmer gleichzeitig mit der Drei-Pfeil-Runde beginnen und sich durch den Parcours mit 14 Stationen und jeweils 2 Zielen arbeiten.

Einheimische Tierattrappen sollten aus Entfernungen zwischen 5 und 25 Metern getroffen werden. Ob Käuzchen, Rebhühner, Waschbären, Wiesel oder Biber, es wurde eine vielseitige und knifflige Aufgabe. In der Mittagspause wurde ein Tombolaschießen veranstaltet. Hier konnte jeder mit zwei Darts auf eine Spielkarte schießen. Wessen Gegenstück aus einem identischen Kartenspiel gezogen wurde, hatte gewonnen. Die Preise, 3D Ziele in Schneckenform, wurden vom Blasrohrsport Verband Deutschland e.V. gesponsert und nach der Siegerehrung überreicht. Nach der Mittagspause wurde die zweite Runde eingeleitet, in der eine Hunterrunde geschossen wurde (ein Pfeil je Ziel).

Fazit der Teilnehmer: ein anspruchsvoller und interessant gestellter Parcours (vielen Dank hier fürs Stellen an Achim Jung), nette Gesellschaft und gute Verpflegung. Ein rundum gelungener Tag.

Wir möchten uns nochmal ausdrücklich bei dem ausführenden Verein TSV Rinklingen 1891 e.V. für seine Ausrichtung bedanken.

Weitere Fotos und die Gesamtergebnisliste werden Sie auf der Homepage BSVD.de anschauen können.

BOMBIX



Bau traditioneller Holzbögen
Bogenbauseminare
Michel Bombardier
Hauptstr. 16
55595 Boos
Tel.: 06758-21 44 975
info@bombix.de / www.bombix.de

Die Ergebnisse:

Herren

1. Michel Speth (561 Punkte)
2. Thomas Praml (531 Punkte)
3. Achim Jung (486 Punkte)

Damen

1. Chantal Lohmeyer (396 Punkte)
2. Sabine Wolf (267 Punkte)
3. Melanie Leier (229 Punkte)

Schüler

1. Hannah Jung (329 Punkte)
2. Patrick Meier (327 Punkte)
3. Alina Benz (271 Punkte)





Offenes Turnier des TBVD
ein Event für **ALLE** traditionellen Schützen
Am 12. + 13. Mai 2018

Ausrichter
Kalles Longbows
54426 Malborn
(am Sportplatz)



Veranstalter
Traditioneller Bogensport
Verband Deutschland e.V.

Neben 3-D Scheiben könnt ihr Trainings- und Wettkampfmethoden aus der ganzen Welt und unterschiedlichen Epochen selbst erleben. Die vorhandenen Informationen zu den Scheiben kann man vor Ort nachlesen. Es werden 2 Parcours á 28 Scheiben für das WOT aufgebaut. Die Teilnehmerzahl ist auf 300 Schützen begrenzt.

Anmeldung

Die Anmeldung ist ab sofort für alle traditionellen Schützen offen. (Bogenklassen laut Sportordnung des TBVD)

Die Aufnahme in die Starterliste erfolgt erst nach Zahlungseingang.

Die Anmeldung kann per e-mail oder Brief erfolgen. Bitte immer alle, auf dem Anmeldeformular, geforderten Daten angeben.

e-mail an: tbvd-wot@gmx.de

**Brief an: Sabine Wolf, Hauptstr. 47,
55765 Oberhambach**

Tel.: 06782-8763163

Startgeld

Erwachsene: 25,- Euro,
Unter 18 Jahren: 15,-Euro.

Das Startgeld ist innerhalb von 14 Tagen nach der Anmeldung auf folgendes Konto zu überweisen:

Volksbank Hunsrück-Nahe eG

Kontoinhaber: TBVD e.V.

IBAN: DE75 5606 1472 0008 7205 04

**Verwendungszweck: WOT 2018 + Name
aller Teilnehmer für die überwiesen wird.**

Zum WOT sind mitzubringen:

3 Blunt Pfeile

3 Flu-Flu Pfeile

3 Flu-Flu Pfeile mit Blunt Spitze

Zeit Plan

Freitag: 18:00 - 20:00 Uhr Registratur vor Ort

Samstag: 8:00 - 9:00 Uhr Registratur vor Ort

10:00 Uhr Begrüßung und Wettkampfbeginn

Sonntag: 9:00 Uhr Begrüßung und Wettkampfbeginn
Siegerehrung

Zusatzprogramm zum WOT

vom 10.-13. Mai 2018 Bogensport pur!

- Donnerstag** → Blasrohrmeisterschaft
→ Bogenbaukurs mit Konrad Vögele
→ Kleiner Bogenmarkt
→ Workshops
- Freitag** → Bogenbaukurs mit Konrad Vögele
→ Eintagesturnier
→ Kleiner Bogenmarkt
→ Workshops
- Samstag** → WoT
→ Geldsackschießen
→ Kleiner Bogenmarkt
- Sonntag** → WoT
→ Verlosung

weitere Infos findet ihr unter www.tbvd.de
und bei www.kalles-longbows.de

TBVD



Kleiner Bogenmarkt

Donnerstag bis Samstag
Händler die zum Bogenmarkt
kommen möchten wenden sich
bitte an:
Kalle Hörnig
Tel: 06782-8763163
e-mail: kalles-longbows@gmx.de

Daumenring-Technik *mit Stephan Anstadt*

Donnerstag 10.05.2018
ab 15⁰⁰ Uhr
Kursgebühren: freiwillige Spende

Einführung in die Technik des Bogenschießens mit dem Daumenring

Anmeldung vor Ort

Kalles Longbows

Donnerstag 10.05.2018

6. Deutsche 3-D Meisterschaft
für Blasrohre / Blowguns

Anmeldung: 8:00-9:30 Uhr

Startgeld:	Erwachsene	12,00 Euro
	Schüler (-15 J.)	6,00 Euro



Freitag 11.05.2017

Eintagesturnier

28 3D Scheiben 3 Pfeil - Runde

Anmeldung: 8:00 bis 9:00 Uhr

Startgeld:	Erwachsene	12,00 Euro
	Junioren 15-17	8,00 Euro
	Schüler 6-14	5,00 Euro

Separater Parcours mit 28 Scheiben

Bitte direkt bei Kalles Longbows anmelden:

Kalle Hörnig

Tel: 06782-8763163

e-mail: kalles-longbows@gmx.de

weitere Infos unter www.kalles-longbows.de

Bogenbaukurs *mit Konrad Vögele*

Der Kurs geht über zwei Tage.

Donnerstag 10.05.2018

von 9⁰⁰ - 18⁰⁰ Uhr

Freitag 11.05.2017

von 9⁰⁰ - 17⁰⁰ Uhr

Kursgebühren: 250,- € + Material

Bitte direkt bei Konrad Vögele anmelden:

Konrad Vögele Bogenbau

Hohbäumleweg 18

88416 Bellamont

Telefon 07358 - 9616199

e-mail: Konrad-Voegele@gmx.de

weitere Infos unter:

www.holzbogenbau.com

Alles rund ums Blasrohr mit Michel Spät

Freitag 11.05.2018
von 10³⁰ - max. 12³⁰

Kursgebühren: freiwillige Spende
Anzahl: max. 15 Personen ab 10 Jahren
Mitzubringen: Blasrohr und Pfeile, für absolute Neulinge
sind mind. 5 Leihrohre vorhanden

Inhalt:

1. Kleine Einführung über Blasrohre und Pfeile
2. Tips zum Bau von Rohren und Pfeilen
(zum Teil Praxis)
3. Check der Ausrüstung
4. Schießtechnik, Stand, Schußaufbau, Pfeilgewicht
(wenig Theorie viel Praxis)
5. Blasrohr im Verein: Warum // Wissensbörse und
Erfahrungsaustausch // Bastelmöglichkeit

Bitte direkt bei Michel Spät anmelden:
e-mail: big.blue@gmx.net

Die Speerschleuder,

erste Maschine der Menschheit / mit Michel Spät

Freitag 11.05.2018
15⁰⁰ - 17⁰⁰

Kursgebühren: 15,-€ (Federn, Pfeilschaft, Kleber, Horn,
Spitzenmaterial, Schleifleinen...)

Anzahl: max. 8 Personen ab 12 Jahren

Mitzubringen:

- scharfes Messer zum Schnitzen
- Bleistift und Maßstab
- Ein Stück Holz, Ast oder Schößling, Länge 70cm.
An der Dicken Seite 35mm - max. 40mm. Trocken
und entrindet und nach Möglichkeit astfrei. Haselnuss
ist gut geeignet. Das Holz sollte gerade bis minimal
gebogen sein
- Wer hat, eine Holzraspel + eine Fein- oder Japansäge

Inhalt:

1. Kleine Einführung zur Speerschleuder (Theorie)
2. Bau eines Wurfholzes mit Pfeil (Praxis)
3. Laß fliegen, wir testen unser neues Spielzeug,
richtige Wurftechnik (Praxis)

Für die Inhalte der angebotenen Kurse sind die jeweiligen Kursanbieter verantwortlich.

Geldsackschießen

Samstag 12.05.2017
ca. 19 Uhr

Die Teilnahmegebühr von 2,- Euro
kommt in den Geldsack.
(bitte passend mitbringen)
Kalle legt 20,- Euro als Grundstock rein.
Anmeldung vor Ort

Verlosung

Sonntag 13.05.2017
nach der Siegerehrung

Nach der Siegerehrung findet unter al-
len noch anwesenden Turnierteilneh-
mern die das 18. Lebensjahr vollendet
haben eine Verlosung statt.
Laßt Euch überraschen...

Ausrichter Informationen

Die Anreise ist ab Mittwoch den 9. Mai 2018 möglich.

Camping

Campingplätze vor Ort stehen kostenfrei zur Verfü-
gung. Strom wird nicht gestellt. Toiletten sind Tag und
Nacht offen. Für einen Gang zur Dusche wird eine Ko-
stenbeitrag von 2,- Euro pro Person erhoben. Weitere
Infos zu Übernachtungsmöglichkeiten findet ihr unter:
www.kalles-longbows.de

Verpflegung

Ab Mittwoch Abend den 09. Mai ist für
das leibliche Wohl der Gäste vor Ort
gesorgt. Frühstück steht von Don-
nerstag bis Sonntag ab 8 Uhr bereit.



2. Deutsche Meisterschaft Sport des TBVD

in Wesendorf bei ARTchersland
von Nadine Kubenka

Dieses Jahr fand am 09. und 10. September 2017 die zweite Deutsche Meisterschaft Sport unseres Verbandes statt. Dirk Rössner stellte hierfür seinen ARTchersPark in Wesendorf / Niedersachsen zur Verfügung. Durch das ehemalige Kasernengelände Hammersteinpark gelang dem ARTchersland-Team und den freiwilligen Helfern aus befreundeten Vereinen trotz mangelndem Höhengelände dennoch eine ansprechende Parcoursführung über Weiden, Bunker- und kleinen Waldanlagen.

Bereits ab Freitag Mittag wurde den Teilnehmern aus bis zu 600 Kilometern Entfernung die Anreise ermöglicht. Auf einem asphaltierten Parkplatz mit anliegender Wiese konnten sich die Wohnmobile und Zelte ausbreiten und somit dem matschigen Nass zumindest etwas trotzen. Außerdem war die Nutzung neuer Sanitäranlagen, sowie eine Stromversorgung möglich. Viele der 143 Starter nutzten anschließend auch gleich die Bogenkontrolle am Freitag Abend, welche in einem großen Zelt an mehreren Stationen je nach Bogenklasse abgehalten wurde.

Direkt angrenzend zum Parkplatz standen den Schützen an den Meisterschaftstagen mehrere Pavillons mit Catering und Sitzgelegenheiten, sowie der Service und die Toiletten des Café Corners zur Verfügung.

Der niedersächsische Sommer in diesem Jahr blieb sich treu und hieß alle Mitglieder am Samstag mit Regen willkommen. Dennoch blieb die Laune gut und nach einer Begrüßung durch Dirk Rössner und Sabine Wolf, sowie ein paar motivierenden Worten des Bürgermeisters von Wesendorf starteten





alle in 6er-Gruppen in einen vielversprechenden ersten Turniertag. Besonders bemerkenswert war die große Anzahl an Kindern und Jugendlichen U16, die insgesamt drei geführte Gruppen füllten. Auf einem attraktiv gestellten Parcours über ca. 4,5 km Länge, aufgeteilt in zwei Runden, gab es 28 Stationen zwischen 11 und 55 Metern zu bewältigen. Die Range-Captains standen allen Schützen für Rückfragen stets freundlich zur Verfügung und das ganze Team rund um Dirk Rössner verbreitete ansteckende gute Laune. In 3 Farben gepflockt konnten die Kinder und Jugendlichen ihr Können von blau aus unter Be-

weis stellen. Für die erwachsenen Schützen lag die Schwierigkeit vor allem darin, den Samstag von gelb zu schießen, gleichzeitig jedoch die Herausforderung des nächsten Tages vom roten Pflöck zu sichten, welcher in Entfernung und Schwierigkeit variierte. Alle Tiere waren hervorragend an einem Schild mit Killzone und Hersteller ausgezeichnet, bei Tiergruppen war eindeutig gekennzeichnet, welches Tier geschossen werden musste. Zumindest hatte das Wetter nach einem halben Tag Erbarmen und schenkte den Schützen letzte Sonnenstunden bei einem stärkenden Mahl vom Grillmeister. Die Vorstandschaft des TBVD



nutzte die Gelegenheit und lud am Samstag Abend zur Jahreshauptversammlung ein. Erfreulich war hier eine rege Beteiligung der 66 teilnehmenden Mitglieder. Es wurden die diesjährigen Zahlen vorgestellt. Zudem dürfen wir David Merschingk als gewählten neuen Fachwart Langbogen begrüßen und die positive Abstimmung über einen Beitritt zum internationalen Verband TAI verkünden.

Tag 2 der Deutschen Meisterschaft Sport startete wettertechnisch freundlicher und durch die neue Gruppeneinteilung durch die Platzierung des ersten Tages ergab sich in so manchem Fall ein spannendes Kopf an Kopf-Ren-





nen. Alle starteten von einer neuen Nummer aus und wurden überrascht, dass an den bekannten Stationen teilweise neue Tiere gestellt waren. Trotz Anspannung wurde im Nachhinein von tollen Gruppenkonstellationen berichtet. In einigen Klassen der erwachsenen Teilnehmer ging es bis zum Schluss sehr eng zu, was der hervorragenden Stimmung keinen Abbruch tat. Ein reibungsloser Ablauf garantierte die zeitnahe und unversehrte Rückkehr aller Teilnehmer. Bis zur Siegerehrung konnten die Schützen Ihren verschossenen Bestand bei einigen ausstellenden Bogenhändlern auffüllen oder das ein oder andere Accessoire der Zeitschrift „Traditionell Bogenschießen“ erwerben. Trotz einiger Wartezeit blieben fast alle Teilnehmer vor Ort. Dank Aufstellung in einem Kreis hatten alle bei strahlendem Sonnenschein einen guten Blick auf das Podest und konnten den Platzierungen der ins-

gesamt 8 Wertungsklassen in verschiedenen Altersklassen applaudieren. In den Klassen U16 wurde jedes Kind zumindest mit einer Teilnehmerurkunde gekührt, was Einige sichtlich mit Stolz erfüllte. Als kleine Überraschung verteilte Dirk Rössner vor Verabschiedung noch zwei kleine 3D-Tiere an die beiden 8-jährigen, jüngsten Schützen, sowie ein Ziel an den ältesten Teilnehmer mit tollen 77 Jahren.

Besonders hervorzuheben ist bei dieser Meisterschaft die Geste der TRB Damen. Bei diesen Frauen scheint es so etwas wie Neid und Missgunst nicht zu geben. Zur Ehrung dieser Klasse versammelten sich alle TRB-Mitschützinnen, welche es nicht auf das Treppchen geschafft hatten, mit Ihren hoch erhobenen Bögen vor dem Podest und ehrten Ihre „Siegerinnen“ mit einem Spalier. Sie führten allen Teilnehmern vor Augen, worum es im Bogen-

sport geht. Ein gemeinsames Hobby, eine schöne Zeit und den Wert ehrlicher Freundschaften. Selbst langjährige Schützinnen mit hoher Turnierfahrung berichteten gerührt, dass sie diese mitfühlende Freude am Sieg Ihrer vermeintlichen Konkurrentinnen noch nie erlebt hatten. Auch aus anderen Klassen der Herren wurde von beispiellosem fairem und sportlichem Umgang, sowie ehrlicher Anerkennung berichtet. Wir freuen uns sehr, dass wir durch unseren Verband die Basis neuer Freundschaften ermöglichen.

Wir gratulieren allen Siegern zu Ihren verdienten Erfolgen. Unser Dank für eine tolle zweite Deutsche Meisterschaft Sport geht an das Team rund um Dirk Rössner, den Organisatoren seitens des TBVDs, sowie selbstverständlich allen angereisten Mitgliedern.



Markt Neuheiten



TopHat® Nockadapter
Der neue TopHat® Nockadapter eröffnet Dir die Möglichkeit die Stecknocken und das Nockbett Deines Vertrauens auch für den Holzschaft zu verwenden.

Größen: 5/16 und 11/32
Gewicht: ca. 8gn
Farbe: schwarz

TopHat®Adapter in 9/32
Der TopHat®Adapter ist bald auch für 9/32 Holzschäfte verfügbar. Hol' dir die Vielfalt von Schraubspitzen auf deinen Holzpfeil!



Die neuen TopHat® Shirts
Die neuen TopHat® Shirts sind da! Mache mit den neuen Designs eine noch bessere Figur beim Bogensport oder in der Freizeit. Aus 100% Bio-Baumwolle. Drei Designs mit verschiedenen Farben.

Farben: schwarz, weiß, dunkelgrau
Verfügbar für Frauen in: XS, S, M, L, XL, XXL
Verfügbar für Männer in: S, M, L, XL, XXL, 3XL

Erhältlich bei:
[www.tophatachery.com](http://www.tophatarchery.com)
oder im gutsortierten Fachhandel



Bowra der Traditionelle Bogenladen im Edertal
Manuela Raddatz
Schloßstr.10
D 34549 Edertal
Tel. 05623 4174
e-mail: bowra@gmx.de



Handgefertigte Ledersachen, Kunden Wunsch Motive möglich, ideal als Weihnachtsgeschenk.

Besucht uns doch einfach mal im Laden und schaut euch die vielen Handgefertigten Lederwaren und unsere Exklusiven Falco Bögen live an .

Am 16.12.2017 haben wir einen Wintermarkt bei bowra. An diesem Tag gibt es extra Prozente bei Bar- oder EC-Karten-Zahlung, und unser Parcours ist an diesem Tag auch ermäßigt zu begehen.

Weitere Info's und Artikel findet ihr auf unserer Internetseite:

www.bowra.de

**Deutsche Meisterschaft
3-D Jagd
am 07. + 08. April 2018**



Austragungsort

BOWRA
Ferienanlage Edertaler Hof
Hemfurther Str. 21
34549 Edertal-Affoldern

Startberechtigt sind alle Mitglieder des TBVD

Anmeldung ist ab dem 01. Januar bis zum 18. März 2018 offen

per Post: unter Nutzung des beigefügten Anmeldeformulars.
an: Sabine Wolf, Hauptstr. 47, 55765 Oberhambach

per e-mail: bitte alle auf dem Anmeldeformular geforderten Daten angeben.
an: DM-3d-Jagd@gmx.de

Startgeld	Erwachsene/Senioren:	30,00 €
	U 18, U 16, U 13, U 10:	15,00 €
	Mannschaft	30,00 €

Das Startgeld ist innerhalb von 14 Tagen nach der Anmeldung auf das unten genannte Konto zu überweisen. Die Aufnahme in die Starterliste erfolgt erst nach Zahlungseingang. Eine Rückerstattung des Startgeldes findet nur bei Absagen innerhalb der Meldesfrist statt.

Bankverbindung

NUR DIESES KONTO VERWENDEN

Kreissparkasse Birkenfeld

IBAN: DE22 5606 1472 0108 7205 04

BIC: BILADE55XXX

Verwendungszweck: 3D Jagd, Name aller Teilnehmer für die überwiesen wird.

Austragungsbestimmungen

Es gilt die Sportordnung des TBVD. Bogen und Altersklassen nach A 1 und A 2, Wettbewerb C 2, Runden D 5.

Zeit Plan

Freitag 18:00 - 20:00 Uhr Registratur und Bogenkontrolle am Campingplatz
Samstag 8:00 - 9:00 Uhr Registratur und Bogenkontrolle am Campingplatz
10:00 Uhr Begrüßung und Wettkampfbeginn am Verpflegungsstand
Sonntag 9:00 Uhr Begrüßung und Wettkampfbeginn am Verpflegungsstand
Siegerehrung am Campingplatz

Anmeldung zur DM 3-D Jagd am 7. + 8. April 2018

Bei der Bogenklasse die unten aufgeführte Abkürzung eintragen (Definition siehe Sportordnung A1-A3).
Damen oder Herren ankreuzen und wer jünger als 18 und älter als 55 Jahre ist bitte die Altersklasse eintragen (siehe unten).

1.	_____	_____	<input type="checkbox"/>	<input type="checkbox"/>	<input type="checkbox"/>	<input type="checkbox"/>
	Name	Vorname	Bogenklasse	Damen	Herren	Altersklasse
2.	_____	_____	<input type="checkbox"/>	<input type="checkbox"/>	<input type="checkbox"/>	<input type="checkbox"/>
	Name	Vorname	Bogenklasse	Damen	Herren	Altersklasse
3.	_____	_____	<input type="checkbox"/>	<input type="checkbox"/>	<input type="checkbox"/>	<input type="checkbox"/>
	Name	Vorname	Bogenklasse	Damen	Herren	Altersklasse

M _____
Name der Mannschaft (nur bei Meldung einer Mannschaft auszufüllen)

Bogenklasse: Selfbow (SB)

- Primitivbogen (PB)
- Langbogen (LB)
- Langbogen modern (LB-M)
- Reflexbogen (Reiterbogen) (RB)
- Reflexbogen modern (RB-M)
- Traditioneller Recurvebogen (TRB)
- Bowhunter Recurve (BHR)

Altersklasse:

- U 18
- U 16
- U 13
- U 10
- Senioren
(ab 55 Jahren)

Anmeldung an:

TBVD
Hauptstr. 47
55765 Oberhambach
e-mail: DM-3d-Jagd@gmx.de
Tel.: 06782-8763163

Bei der Anmeldung per mail bitte alle geforderten Daten angeben, Danke!

Ausrichter Informationen

Unterkunft Camping

Ferienanlage Edertaler Hof, Hemfurther Str. 21, 34549 Edertal-Affoldern
Tel.: 05623-2094 e-mail: edertaler-hof@t-online.de

Der Edertaler Hof verfügt über einen Campingplatz und Ferienwohnungen die frei buchbar sind.

Am Campingplatz gibt es keine Verpflegung. Manuela öffnet den Verpflegungsstand am Samstag um 8:30 Uhr und am Sonntag um 8:00 Uhr. Der Weg zum Verpflegungsstand ist ab dem Campingplatz ausgeschildert.



Veranstaltung	Veranstaltungsort	Termin
Messe PaderBow	Schützenhof Paderborn Schützenplatz 1 33102 Paderborn	18.+19. November 2017
Messe ArcCon	Schützengesellschaft 1896 Seckenheim Riedweg 10 68239 Mannheim-Seckenheim	24.+25. Februar 2018
3-D Jagd Ausschreibung in Handschock Nr. 8	BOWRA Ferienanlage Edertaler Hof Hemfurther Str. 21 34549 Edertal-Affoldern	07.+08. April 2018
WOT Ausschreibung in Handschock Nr. 7+8	Kalles Longbows 54426 Malborn	12.+13. Mai 2018
DM 3-D Sport Ausschreibung in Handschock Nr. 9	BSV Sorpesee e.V. Tannenweg 1 59846 Sudern	8.+9. September 2018

ROBINSPORTS.de

Alles für den traditionellen Bogensport

**Große Ahlmühle 19
D-76865 Rohrbach**

**Ladenöffnungszeiten:
Ab Juli 2017 siehe Homepage**

Tel.: 06349-993462
Mail: info@robinsports.de

**Indoor-Schießbahn 20m
Outdoor Gelände mit 40m Schießbahnen**

www.robinsports.de

**Fachgeschäft
&
Online-Shop**

- Bögen
- Pfeile & Komponenten
- Fertigpfeile
- Köcher
- 3D-Targets & Scheiben
- Pfeilfang
- Optik
- Schutzwaren
- Zubehör



Geschäftsstelle
 Sabine Wolf
 Hauptstr. 47
 55765 Oberhambach
 Tel.: 06782-8763163
 e-mail: tbvd@gmx.de

Traditioneller Bogensport Verband Deutschland e.V.

TBVD e.V.
 Sabine Wolf
 Hauptstr. 47

55765 Oberhambach

Aufnahme Antrag

Änderungsmitteilung

Mitgliedsnummer

Name	Vorname	Geburtsdatum
PLZ	Ort	Straße
Telefon - Festnetz	Mobil	
e-mail	Verein	
Name (Partner)	Vorname	Geburtsdatum
Name (Kind)	Vorname	Geburtsdatum
Name (Kind)	Vorname	Geburtsdatum
Name (Kind)	Vorname	Geburtsdatum
Datum	Unterschrift / Erziehungsberechtigter	Partner

Für den Bankeinzug bitte das SEPA-Lastschriftmandat auf der Rückseite ausfüllen.

Mitgliedsbeitrag

Erwachsene	25,00 €
Kinder/Jugendliche	15,00 €
Alleinerziehend	35,00 €
Familie	40,00 €

Vereinsbeitrag

Vereins Grundbeitrag	25,00 €	
	Anzahl der gemeldeten Personen	
	bis 20	über 20
Erwachsene	22,00 €	20,00 €
Kinder/Jugendliche	12,00 €	10,00 €
Alleinerziehend	27,00 €	25,00 €
Familie	32,00 €	30,00 €

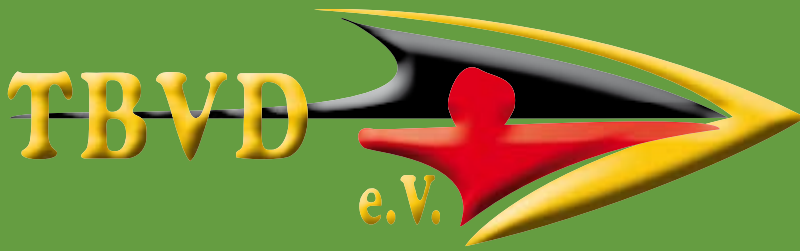

Zahlungsempfänger:

TBVD e.V.
Hauptstr. 47
55765 Oberhambach
Tel.: 06782-8763163
e-mail: tbvd@gmx.de

Traditioneller Bogensport Verband Deutschland e.V.

Kreissparkasse Birkenfeld
IBAN: DE53 5625 0030 0001 1399 67

SEPA-Lastschriftmandat

Gläubiger-Identifikationsnummer: DE30ZZZ00001905188

Mandatsreferenz (wird separat mitgeteilt und ist vom Zahlungsempfänger auszufüllen)

Ich ermächtige den Traditionellen Bogensport Verband Deutschland (TBVD) e.V. Zahlungen von meinem Konto mittels Lastschrift einzuziehen. Zugleich weise ich mein Kreditinstitut an, die vom TBVD e.V. auf mein Konto gezogenen Lastschriften einzulösen.

Hinweis: Ich kann innerhalb von acht Wochen, beginnend mit dem Belastungsdatum, die Erstattung des belasteten Betrages verlangen. Es gelten dabei die mit meinem Kreditinstitut vereinbarten Bedingungen.

Zahlungsart: Wiederkehrende Zahlung.

Vorname und Nachname des Kontoinhabers

Straße und Hausnummer

Postleitzahl und Ort

IBAN:

BIC:

Ort, Datum

Unterschrift



PASSION, QUALITY & EXCELLENCE

TOPHAT®

HIGH PRECISION ARCHERY PRODUCTS



WIR MACHEN PRÄZISION.

WWW.TOPHAT-PFEILSPITZE.COM

TOPHAT® IST EINE MARKE DER GEBR. KÜMMERLE GMBH. IN DEUTSCHLAND GEFERTIGT.

ARCCON

Archery Convention



Die Bogensportmesse 24. + 25. Februar 2018

Mannheim-Seckenheim

Riedweg 10, 68239 Mannheim, Schützengesellschaft 1896 Seckenheim e.V.
Öffnungszeiten: Sa. 10:00-18:00 So. 11:00-17:00
Eintritt: 3,00 Euro

Deutschlands große Verkaufsmesse für Bogensportprodukte!

Compound, Recurve, Longbow, Selfbow.

In drei großen, miteinander verbundenen Hallen, präsentieren nationale wie internationale Aussteller ihre Produkte. Testschießbahnen bis 90 m vor Ort vorhanden. Messermacher und Händler diverser Länder präsentieren sich und ihre Präziosen. Kleidung und Outdoorprodukte für Feldbogenschützen.

Infos unter: www.archery-convention.com

